

Ministero dell'Istruzione e del Merito



Istituto Comprensivo di Villa di Serio

Via Dosie n. 6 24020 Villa di Serio (BG) tel. ☎ 035.66.24.08 fax. 📠 035.66.80.06

Scuola Primaria di Villa di Serio – Pradalunga – Cornale
Scuola Secondaria di primo grado di Villa di Serio – Pradalunga
www.icvilladiserio.edu.it e-mail: bgic890008@istruzione.it
posta certificata: bgic890008@pec.istruzione.it
C.F.: 95118740166 Codice Meccanografico: BGIC890008



Sintesi del Piano Triennale Offerta Formativa

Triennio 2022/23 - 2024/25

SCUOLE PRIMARIE

CORNALE - PRADALUNGA - VILLA DI SERIO

A.S. 2024- 2025

L'ISTITUTO COMPRENSIVO DI VILLA DI SERIO È COSTITUITO:

Plesso	Comune	Contatti
Scuola primaria di Villa di Serio	Villa di Serio	035/655778
Scuola Primaria di Pradalunga	Pradalunga	035/767434
Primaria Cornale	Pradalunga	035/767101
Scuola secondaria di Villa di Serio	Villa di Serio	035/662408
Scuola secondaria di Pradalunga	Pradalunga	035/767624

**LA SEGRETERIA DELLA SCUOLA E
L'UFFICIO DI DIRIGENZA
SI TROVANO PRESSO
LA SCUOLA SECONDARIA DI PRIMO GRADO
"F. NULLO"
A VILLA DI SERIO
IN VIA DOSIE, 6
TEL. 035 662408
bgic890008@istruzione.it**

**IL SITO DELL'ISTITUTO SI PUÒ
CONSULTARE ALL'INDIRIZZO:**

www.icvilladiserio.edu.it

FINALITÀ CONDIVISE DALL'ISTITUTO

PREMESSA

La scuola primaria

Una scuola che insegni ad imparare, questa è una delle sfide educative di oggi. Una scuola che appassioni al sapere e che aiuti ciascuno a trovare il proprio modo di apprendere.

Lo studente al termine del primo ciclo, attraverso gli apprendimenti sviluppati a scuola, lo studio personale, le esperienze educative vissute in famiglia e nella comunità, è in grado di iniziare ad affrontare in autonomia e con responsabilità, le situazioni di vita tipiche della propria età, riflettendo ed esprimendo la propria personalità in tutte le sue dimensioni.

Il PIANO TRIENNALE DELL'OFFERTA FORMATIVA (PTOF) costituisce un documento con il quale la Scuola assume impegni precisi e chiare responsabilità verso studenti e genitori, per i risultati che intende raggiungere.

Le strategie educative e didattiche tengono conto della singolarità e complessità di ogni persona nelle varie fasi della sua formazione; lo studente è posto quindi al centro dell'azione educativa. La scuola promuove la capacità degli studenti di elaborare la varietà delle loro esperienze e di sviluppare un'identità consapevole e aperta nel rispetto delle differenze di tutti; si impegna a creare un clima positivo che favorisca lo star bene a scuola al fine di ottenere un'ampia partecipazione degli studenti ad un progetto educativo condiviso.

FINALITÀ

- Offrire agli studenti occasioni di apprendimento dei saperi e dei linguaggi di base, tenendo conto dei bisogni fondamentali di ciascuno, con una particolare attenzione al sostegno delle varie forme di diversità, di disabilità o di svantaggio;
- condurre all'utilizzo degli strumenti cognitivi acquisiti per comprendere i differenti contesti in cui gli studenti si troveranno a vivere e ad operare;
- favorire l'autonomia di pensiero;
- favorire il successo scolastico di tutti gli studenti, valorizzando le esperienze e le conoscenze di ciascuno;
- educare ai valori fondamentali della cooperazione e della solidarietà anche attraverso la valorizzazione delle diversità e delle radici culturali di ogni studente;
- favorire la crescita del senso di appartenenza ad una comunità e il senso di partecipazione consapevole;
- impostare una collaborazione attiva con le agenzie educative del territorio;
- costruire un'alleanza educativa con i genitori.

COMPETENZE TRASVERSALI PREVISTE AL TERMINE DEL PRIMO CICLO D'ISTRUZIONE

Nel corso di studi del primo ciclo tutte le discipline e le attività concorrono allo sviluppo di competenze trasversali; la scuola aiuta gli studenti a:

- possedere gli strumenti per leggere e comprendere la realtà nella sua complessità utilizzando i diversi linguaggi;
- saper analizzare gli eventi ed i messaggi con senso critico;
- sapersi esprimere in modo personale e organizzato, utilizzando il linguaggio adeguato al contesto;
- utilizzare le capacità logiche per generalizzare, ampliare e costruire schemi mentali di riferimento;
- saper interagire in situazioni diverse, con le procedure e le modalità più opportune;
- comprendere l'importanza della propria partecipazione attiva alla vita sociale, avendo maturato la coscienza di appartenere ad una comunità;
- saper mettere in pratica nella propria esperienza il senso della cooperazione e della solidarietà;
- manifestare sensibilità e attenzione rispetto a tematiche sociali, ambientali e culturali;
- raggiungere una buona consapevolezza dei propri interessi ed inclinazioni, oltre alla capacità di progettare e di acquisire informazioni, in modo di poter fare la scelta più opportuna per proseguire gli studi.
- Inoltre, quando ci si trova inseriti in un contesto sociale, specialmente ora che ci confrontiamo con gli altri lavorando in una Europa unita, non basta sapere fare bene il proprio lavoro, ma è necessario avere alcune competenze sociali di base che permettono di affrontare al meglio la vita quotidiana.



Ricordiamo innanzitutto la differenza tra conoscenza, abilità e competenze. Una **conoscenza** è una singola nozione: un dato, un fatto, una teoria o una procedura. Una **abilità** è la capacità di applicare le conoscenze per svolgere compiti e risolvere dei problemi. La **competenza** rappresenta la capacità di utilizzare conoscenze, abilità e, in genere, tutto il proprio sapere, in situazioni reali di vita e lavoro.

Queste dunque le 8 competenze chiave europee di cui dobbiamo tener conto:

Raccomandazione del 18 dicembre 2006	Raccomandazione del 22 maggio 2018
Il quadro di riferimento delinea le seguenti otto competenze chiave:	Il quadro di riferimento delinea i seguenti otto tipi di competenze chiave:
<ol style="list-style-type: none"> 1. comunicazione nella madrelingua 2. comunicazione nelle lingue straniere 3. competenza matematica e competenze di base in scienza e tecnologia 4. competenza digitale 5. imparare a imparare 6. competenze sociali e civiche 7. spirito di iniziativa e imprenditorialità 8. consapevolezza ed espressione culturale 	<ol style="list-style-type: none"> 1. competenza alfabetica funzionale 2. competenza multilinguistica 3. competenza matematica e competenza in scienze, tecnologie e ingegneria 4. competenza digitale 5. competenza personale, sociale e capacità di imparare a imparare 6. competenza in materia di cittadinanza 7. competenza imprenditoriale 8. competenza in materia di consapevolezza ed espressione culturali

SCUOLA PRIMARIA

SCELTE ORGANIZZATIVE E DIDATTICHE

- 24 ore settimanali
- 30 ore settimanali

INSEGNAMENTO DELLA LINGUA STRANIERA: INGLESE

**IN TUTTI I PLESSI È PREVISTO IL SERVIZIO MENSA
(iscrizioni presso i rispettivi Comuni)**

IL TEMPO SCUOLA

PROSPETTO ORARIO DELLE DISCIPLINE CURRICOLARI DELLA SCUOLA PRIMARIA

	CLASSE PRIMA		CLASSE SECONDA		CLASSE TERZA		CLASSI QUARTA E QUINTA	
	24	30	24	30	24	30	26	30
ITALIANO	6	8	6	8	6	7	7	7
MATEMATICA	6	8	6	7	6	7	6	7
STORIA	2	2	2	2	1	2	1	3
GEOGRAFIA	2	2	1	2	1	2	1	2
SCIENZE	1	1	1	1	1	2	1	1
TECNOLOGIA	1	1	1	1	1	1	1	1
INGLESE	1	1	2	2	3	3	3	3
ARTE E IMMAGINE	1	2	1	2	1	1	1	1
MUSICA	1	1	1	1	1	1	1	1
SCIENZE MOTORIE	1	2	1	2	1	2	2	2
RELIGIONE CATTOLICA	2	2	2	2	2	2	2	2

TEMPO SCUOLA a 24 ORE (MAI ATTIVATO)

dalla classe prima alla classe terza

ORE	LUNEDÌ	MARTEDÌ	MERCOL.	GIOVEDÌ	VENERDÌ
08.15 12:45	LEZIONE	LEZIONE	LEZIONE	LEZIONE	LEZIONE
12:45 14.00	SERVIZIO MENZA*	SERVIZIO MENZA*	MENZA	SERVIZIO MENZA*	SERVIZIO MENZA*
14:00 16:30			LEZIONE Fino alle 15:30		

* se attivato, è gestito dall'Amministrazione comunale

classe quarta e quinta

ORE	LUNEDÌ	MARTEDÌ	MERCOL.	GIOVEDÌ	VENERDÌ
08.15 12:45	LEZIONE	LEZIONE	LEZIONE	LEZIONE	LEZIONE
12:45 14.00	MENZA	SERVIZIO MENZA*	MENZA	SERVIZIO MENZA*	SERVIZIO MENZA*
14:00 16:30	LEZIONE Fino alle 16:00		LEZIONE Fino alle 15:30		

* se attivato, è gestito dall'Amministrazione comunale

TEMPO SCUOLA a 30 ORE

dalla classe prima alla classe quinta

ORE	LUNEDÌ	MARTEDÌ	MERCOL.	GIOVEDÌ	VENERDÌ
08.15 12:45	LEZIONE	LEZIONE	LEZIONE	LEZIONE	LEZIONE
12:45 14.00	MENZA	SERVIZIO MENZA*	MENZA	MENZA	SERVIZIO MENZA*
14:00 16:30	LEZIONE		LEZIONE	LEZIONE	

* se attivato, è gestito dall'Amministrazione comunale

PROGETTI, INIZIATIVE DIDATTICHE E ATTIVITÀ TRASVERSALI

Nella nostra scuola sono da tempo consolidate numerose iniziative che vengono attivate con il sostegno e la collaborazione delle agenzie del territorio

NEL NOSTRO TEMPO SCUOLA	
ك Progetti inerenti all'Educazione Civica (<i>curricolo aggiornato secondo la normativa vigente - decreto n. 35 del 22 giugno 2020</i>)	
ك Sana merenda	
ك Educazione stradale - prevede il corso, in collaborazione con la Polizia Locale, per il comportamento corretto del pedone e l'utilizzo della bicicletta in strada	
ك Educazione alla sicurezza e prove di evacuazione	
ك Educazione alla salute	
ك Educazione alla cittadinanza digitale e alla costituzione	
ك Educazione alla tutela dell'ambiente	
ك Progetto madrelingua inglese	

ك	Educazione musicale
ك	Partecipazione a concorsi
ك	Intercultura
ك	Psicomotricità e avviamento allo sport
ك	Feste della scuola
ك	Partecipazione all'iniziativa "ORA DEL CODICE"
ك	Partecipazione a rappresentazioni teatrali
ك	Visite guidate e uscite sul territorio
ك	Corso di nuoto
ك	Partecipazioni a manifestazioni come "Bergamo Scienza"

PROGETTI APERTI AL TERRITORIO

ك Continuità tra scuola dell'infanzia – primaria – secondaria di 1° grado

ك Sportello consulenza psicologica

ك Collaborazione con le agenzie di volontariato presenti sul territorio

ك Educazione alla pace e alla solidarietà

ك Progetti in collaborazione con la biblioteca

ك Progetti in collaborazione con le Amministrazioni Comunali

ك Progetti in collaborazione con la Polisportiva

ك Progetti di educazione alla salute e alla sicurezza in collaborazione con l'ATS (ex ASL) / in collaborazione con l'Ambito Territoriale della Valseriana e la Protezione Civile

In sintesi....

ISTITUTO COMPRENSIVO DI VILLA DI SERIO

LA SCUOLA DELLE 5 P

P come persona (successo formativo)

P come promozione (salute, ben-essere, educazione, cittadinanza attiva, ...)

P come profitto

P come progetto

P come PTOF



**La scuola come luogo
dell'apprendimento**

**La scuola come luogo della
crescita sociale**

**La scuola come Comunità del
territorio**



- INFORMAZIONI UTILI -

ISCRIZIONI ON LINE ANNO SCOLASTICO 2024-2025

dal 18 gennaio al 10 febbraio 2024

Il ministero dell'Istruzione pubblicherà, a breve, una circolare con tutte le istruzioni per le iscrizioni.
Tutti gli aggiornamenti sul sito scolastico

www.icvilladiserio.edu.it

Hanno l'obbligo d'iscrizione alla classe prima della scuola primaria le bambine e i bambini che compiono i sei anni d'età entro il 31/12/2024; possono altresì iscriversi, per anticipo, quelli che li compiono entro il 30/4/2025.

I nostri codici meccanografici:

PLESSO	CODICE MECCANOGRAFICO
SCUOLA PRIMARIA DI PRADALUNGA	BGEE89001A
SCUOLA PRIMARIA DI CORNALE	BGEE89002B
SCUOLA PRIMARIA DI VILLA DI SERIO	BGEE89003C

Per informazioni è possibile mandare una mail al seguente indirizzo

didattica@icvilladiserio.edu.it

**BAMBINI, ORA TOCCA A VOI!
ECCO UNA PAGINA TUTTA DA COLORARE!**

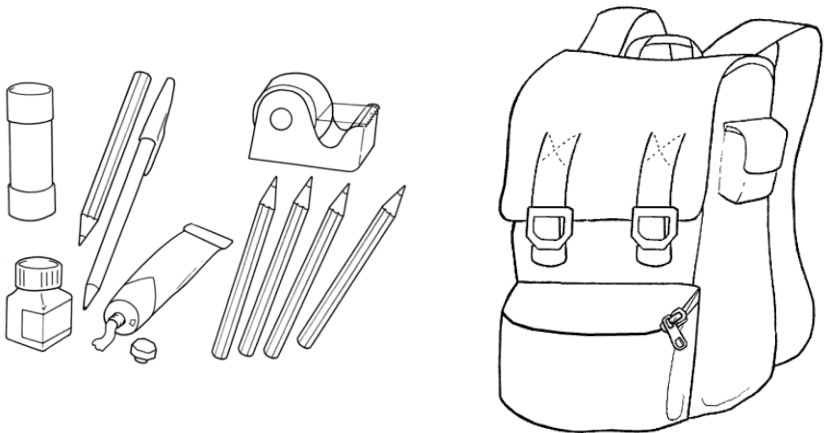
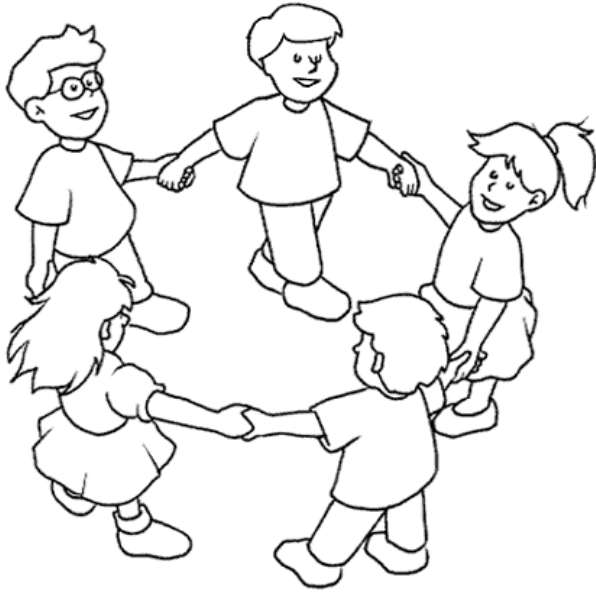

LE VOSTRE MAESTRE VI ASPETTANO!!!!